

Sèche Mains Familial Automatique

Fiche N° SAVN10534

Série

2525.1.AA Ind.00 à 03

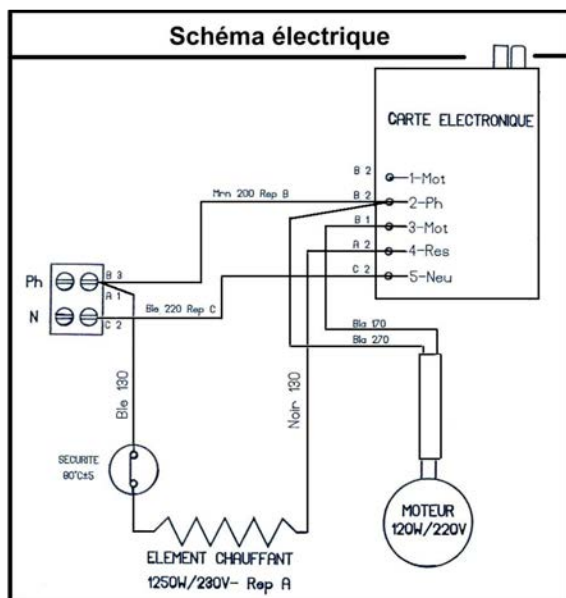
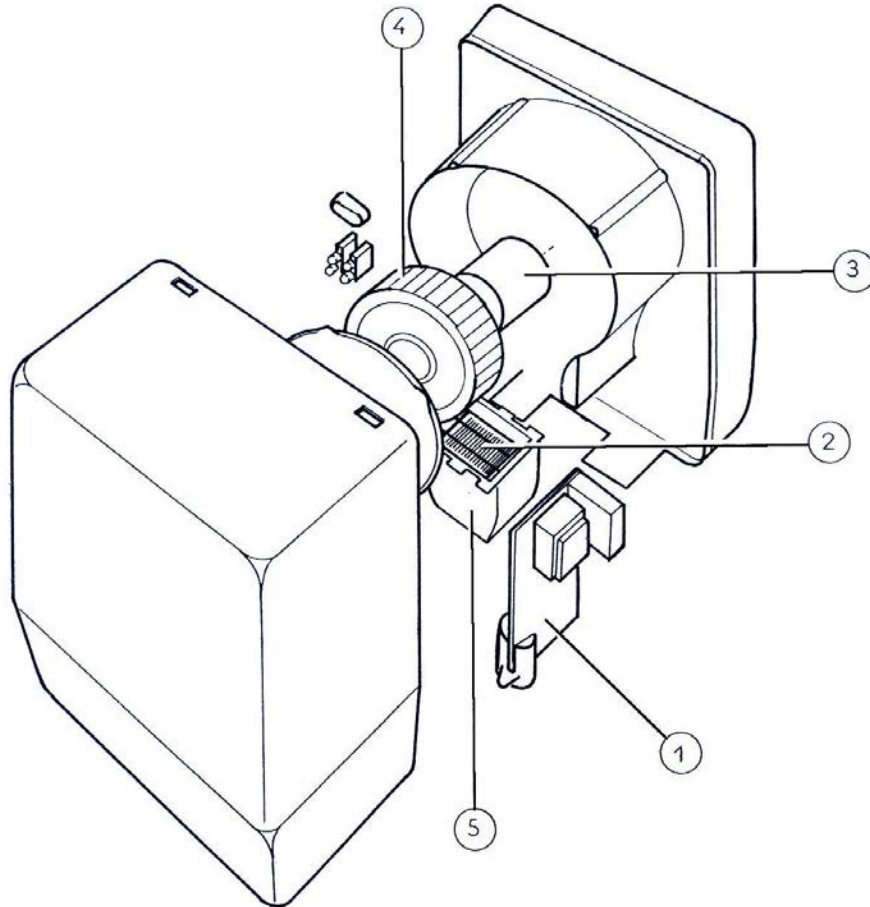

Rep	Désignation	Référence	prix
1	Carte électronique de détection	S133EE0008	C13
2	Elément chauffant (1250W)	S105FFA001	D11
3	Moteur	S121AA0005	F12
4	Turbine	S122BB0004	L10
5	Bouche	S321FF0018	J9