

Série commerciale	Série type
8255 4à7AAER	8255 4à7AAER 01

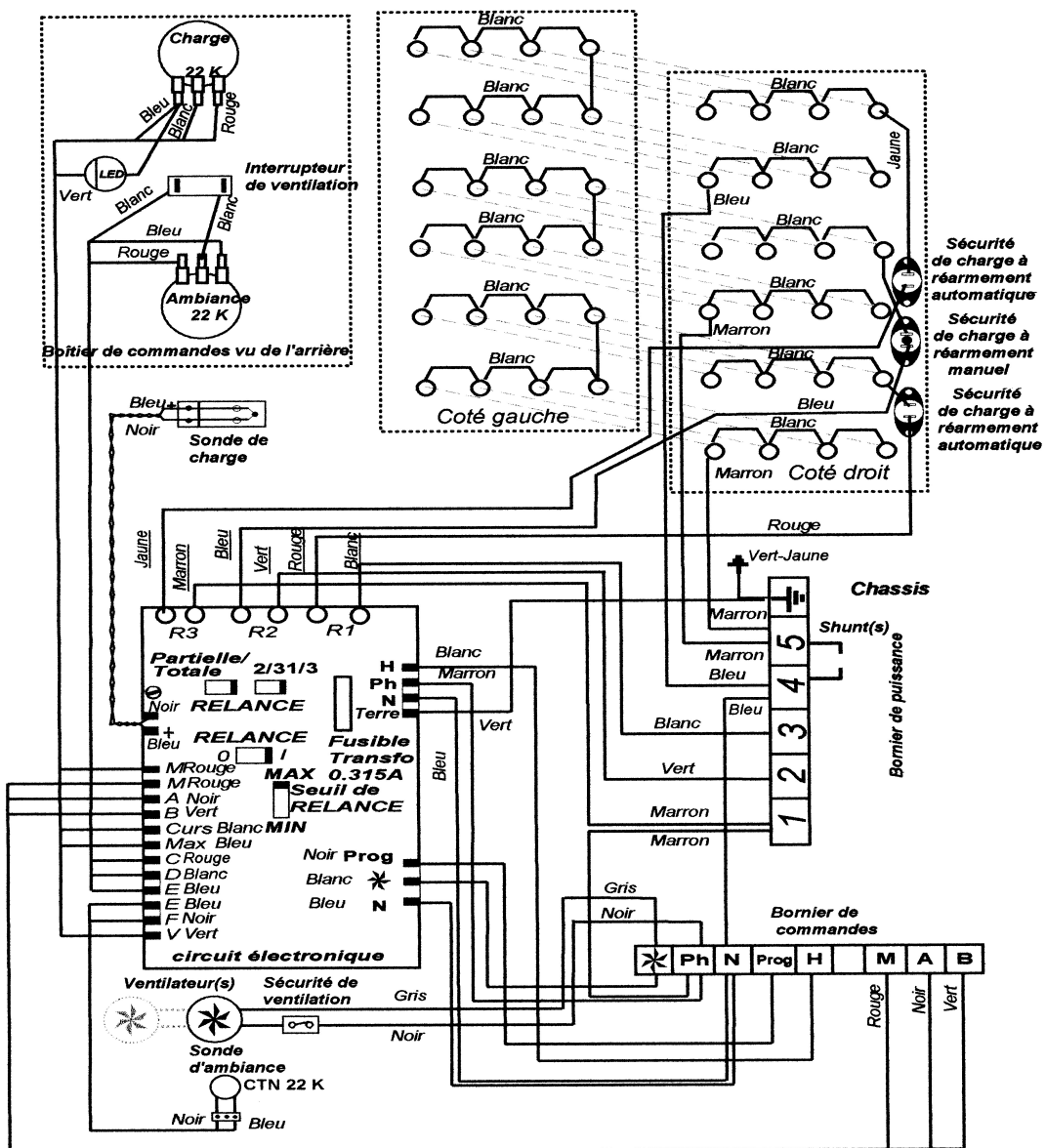

Commercialisation01 : S49/99 – S05/02
 A01 : chgt de sécurité thermique de charge
 A02 : 2007 fin de vie de pièces peintes et du caisson
 A03 : Création kit Muller « Classic 2004 Neutre » pour remplacer le kit S54002MC
 A04 : AVIS 74/16 – S45/16 MAJ fiche SAV NPU sur certain composant plus dispo.
 A05 : AVIS 23/2018 NPU Barrette S232AA0110