

RIDEAU D'AIR
Série longue
2 allures

Fiche N° SAV N0118 A01

Série commerciale	Série type
3402 2/3/4/6SL	3402 2/3/4/6SL

3402 2-3SL

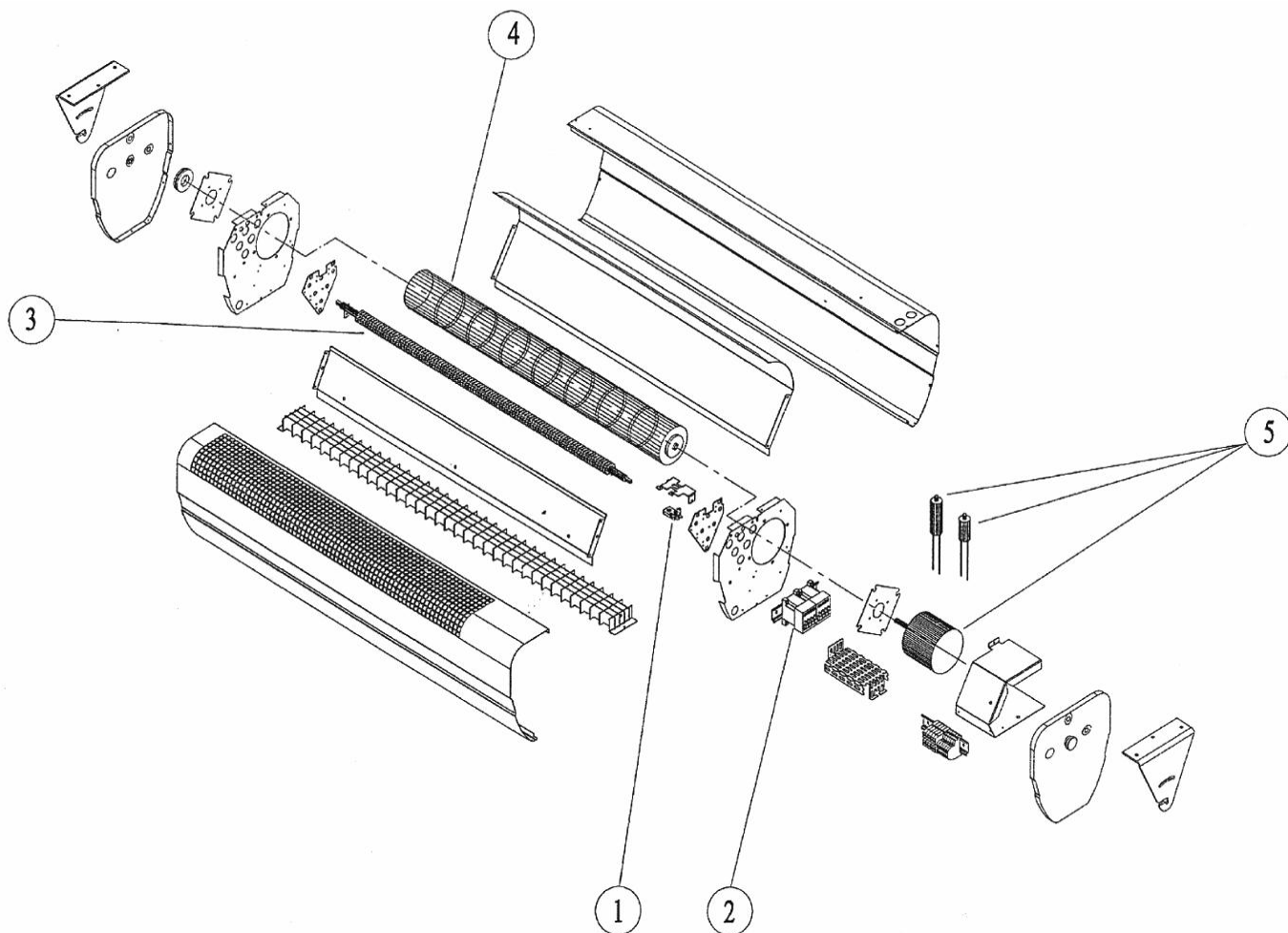

Rep.	Désignation	Références	Ind. Prix
1	Limiteur 120°C	S132AA0187	I8
2	Contacteur repris A9-30-10 4,5/6/9kw	S135AA0043 (2)	K11
3	Résistance à ailettes 750W 230V 4.5kw	S113DDE001 (6)	K12
	Résistance à ailettes 1000W 230V 6kw	S113EEE001 (6)	K12
4	Turbine réf.18279.0	S122BB0006	L16
5	Moteur + condensateurs	S121AA0053	A18

RIDEAU D'AIR
Série longue
2 allures

Fiche N° SAV N0118 A01

Série commerciale	Série type
3402 2/3/4/6SL	3402 2/3/4/6SL

3402 4-6SL

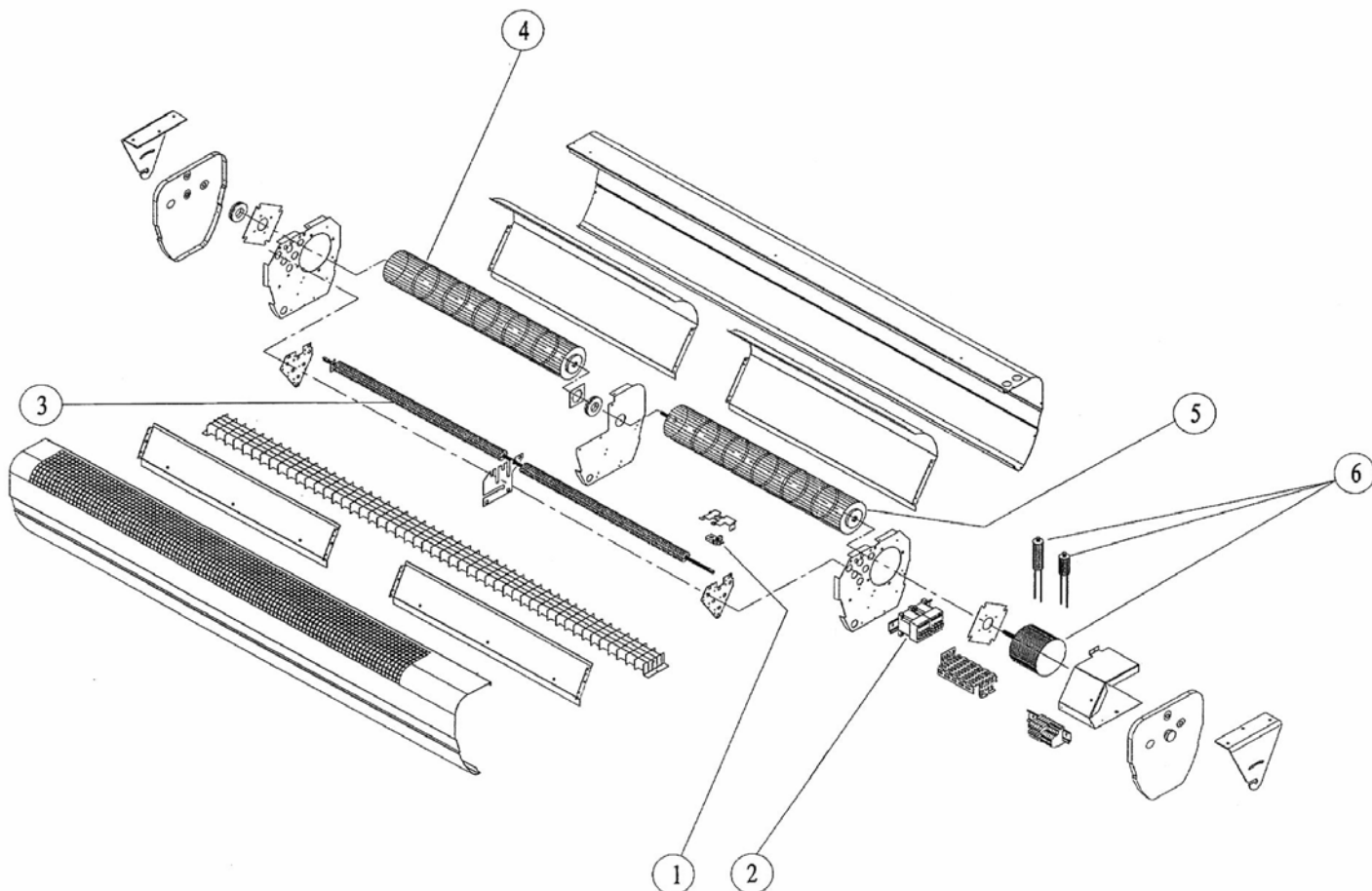

Rep.	Désignation	Références	Ind. Prix
1	Limiteur 120°C	S132AA0187	I8
2	Contacteur repris A 9-30-10 4,5/6/9KW	S135AA0043 (2)	K11
	Contacteur repris A12-30-10 12KW	S135AA0044 (2)	F12
3	Résistance à ailettes 1500W 230V (9kw)	S113GGE004 (6)	G13
	Résistance à ailettes 2000W 230V (12kw)	S113JJE005 (6)	G13
4	Turbine gauche 18278.0	S122BB0007	C16
5	Turbine droite 18282.0	S122BB0008	D16
6	Moteur + condensateurs	S121AA0054	B18

Noirot

107, boulevard Ney
75883 PARIS Cedex 18

Tél.: 01 53 06 27 00 – Fax: 01 42 29 66 05

RIDEAU D'AIR

Série longue

2 allures

Fiche N° SAV N0118 A01

Série commerciale
3402 2/3/4/6SL

Série type
3402 2/3/4/6SL

Schéma de câblage : 3402 2-3-4-6SL

